

LOHMEYER

SMART·WOOD·WORKING



FKS 320 IQ • FKS 355 IQ

Lapszbaász gépek Táblafelosztó gépek CNC Faipari CNC központok Élfóliázó gépek

Wood IQ az Ön jó döntése

Egy jó alap sokat jelent

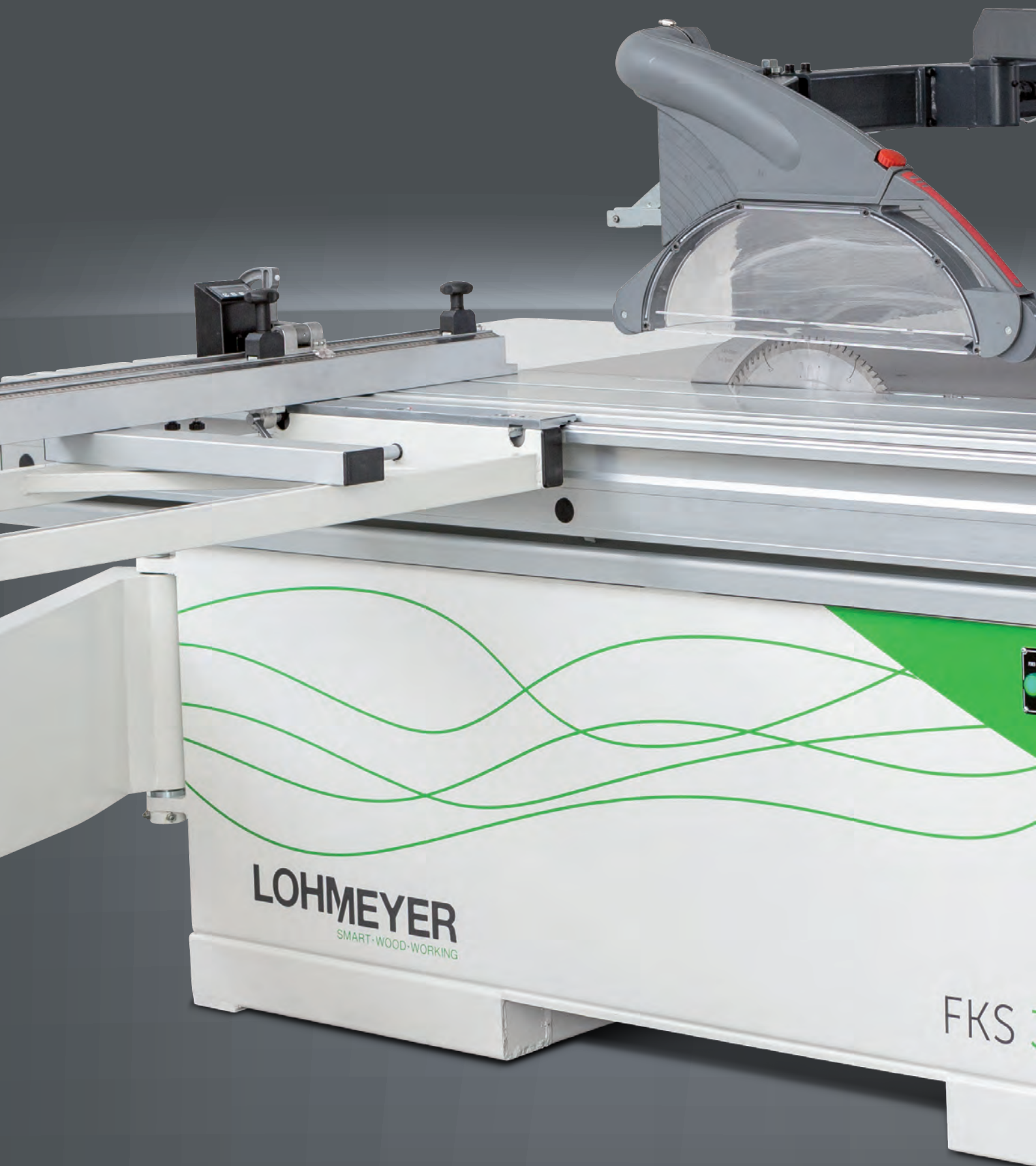

Mi vagyunk a Lohmeyer

A Lohmeyer Smart Wood Working számára fontos az gyártásfolyamat a panelek feldolgozása során. Vágás, élfóliázás, fúrás és nütölés - ezek a specialitásaink. Támogatni szeretnénk az Ön sikerét a panel anyagok ipari gyártójaként és szabványosított, kifogástalanul működő gépekkel rendelkező, valamint gyors és megbízható szolgáltatást nyújtó szakértő beszállítóként. Ezt a panel feldolgozásban szerzett, sok éves tapasztalattal rendelkező szakértői csapatunk teszi lehetővé.

A 3, 5, 7, és 8 sorozatú intelligens gyártósoraink igazoltan magas minőséget biztosítanak páratlan költséghatékonysággal együtt. Ez úgy lehetséges, hogy különböző komponenseket okosan kombinálunk. Tapasztalt német és kínai mérnökeink folyamatosan alkalmazzák az európai műszaki szabványokat a gépi technológia terén. A gépeket Kínában gyártjuk, a faipari gépek egyik legkorszerűbb gyárában.

Európai szolgáltatási hálózatunk biztosítja gépeink és rendszereink, valamint a műszaki támogatás folyamatos elérhetőségét.



FKS 320 IQ - Nagy érték kiemelkedő áron

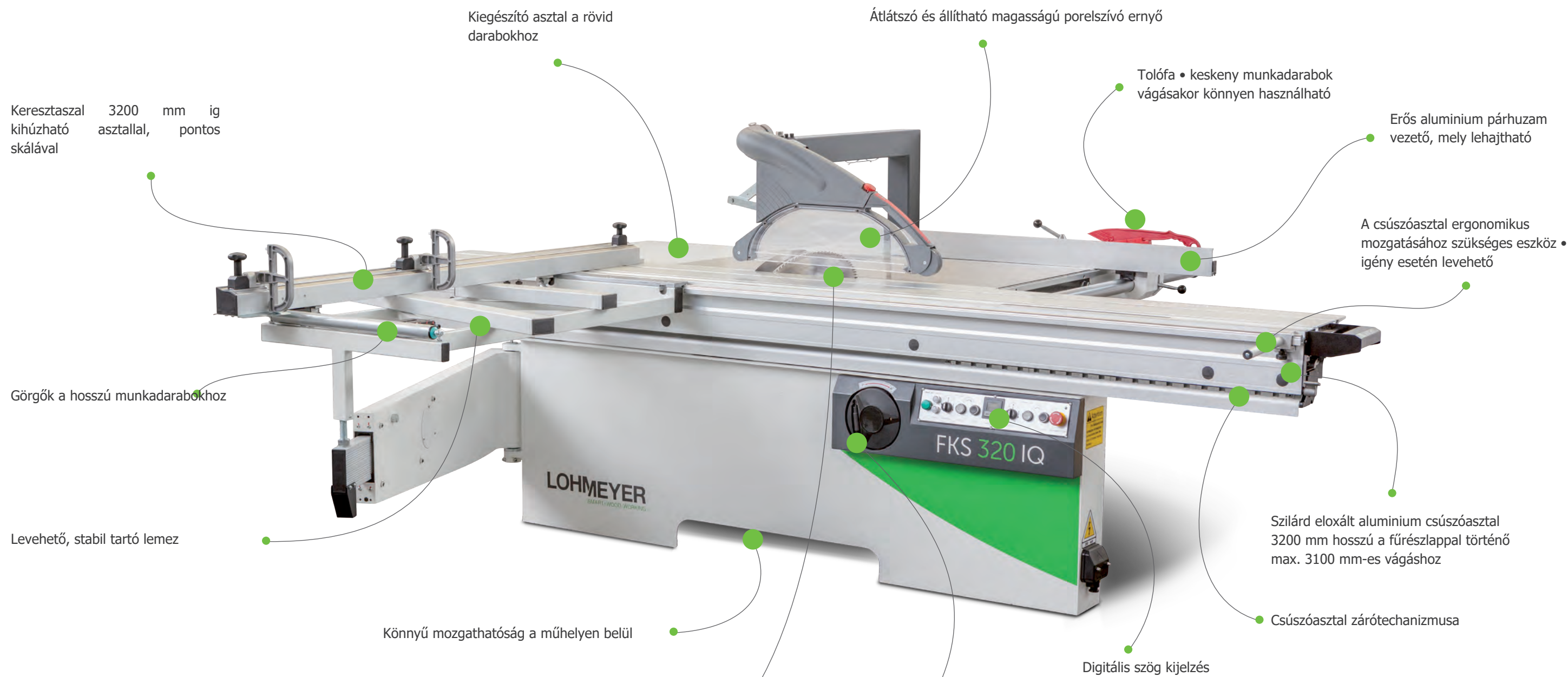

Keresztasztal 3200 mm-ig kihúzható asztallal, pontos skálával

Kiegészítő asztal a rövid darabokhoz

Átlátszó és állítható magasságú porelszívó ernyő

Tolófa • keskeny munkadarabok vágásakor könnyen használható

Erős alumínium párhuzam vezető, mely lehajtható

A csúszóasztal ergonomikus mozgatásához szükséges eszköz • igény esetén levehető

Görgők a hosszú munkadarabokhoz

Levehető, stabil tartó lemez

Könnyű mozgathatóság a műhelyen belül

Szilárd eloxált alumínium csúszóasztal 3200 mm hosszú a fűrészlappal történő max. 3100 mm-es vágáshoz

Csúszóasztal zárómechanizmusa

Digitális szög kijelzés

Könnyen forgatható kézikar a fűrészmű emeléséhez

- A fűrészlap magasságának elektronikus beállítása
- A fűrészlap manuális döntése 0-45°
- Fűrészlap max. vágásmagassága 105 mm 350 mm-es fűrészlappal
- Fűrészlap max. magassága 115 mm 400 mm-es fűrészlappal (elővágó nélkül)

FKS 355 IQ

Valami ami kicsit több

Keresztaszal 3200 mm-ig kihúzható asztallal, pontos skálával

Digitális ütközők a keresztvonalzóra

Kiegészítő asztal a rövid darabokhoz

Átlátszó és állítható magasságú porelszívó ernyő

Kényelmes szemmagasságban elhelyezett vezérlő panel

Tolófa • keskeny munkadarabok vágásakor könnyen használható

Digitális motors párhuzam vonalzó 1305 mm szélességig
Igény esetén levehető
Erős kialakítás

Görgők a hosszú darabokhoz

Levehető stabil tartó lemez

önnyű mozgathatóság a műhelyen belül

A csúszóasztal zárómechanizmusa

Szilárd csúszóasztal 3200 mm hosszú a fűrészlappal történő max. 3100 mm-es vágáshoz

Digital angle display

- Motoros fűrészlap állítás
- Motoros fűrészlap döntés 0-45°
- Fűrészlap max. magassága 105 mm 350 mm-es fűrészlappal
- Fűrészlap max. magassága 115 mm 400 mm-es fűrészlappal (elővágó nélkül)



A munkaasztal - Elegáns és robosztus



A csúszóasztal - A lapszabásgép szíve

Minőség és biztonság

Precizitás, egyenletes működés és hosszú távú megbízhatóság Ezek az előfeltételei a csúszóasztalos fűrészrel elért gazdasági sikernek.

Minden művelet egy pontos hasítóvágással kezdődik. Az FKS 3 IQ sorozat asztala egyenletesen és pontosan csúszik – az asztalt vivő vezetők keményített kerek rudak - a Lohmeyer FKS 3 IQ sorozat fűrészének működtetésekor robusztus, bizonyított kialakítás nyújt állandó megelégedettséget. Természetesen a rendszer nem igényel karbantartást.

Minőség és biztonság

Szakértőként Ön tudja, hogy a csúszóasztalos rendszer biztosítja a keresztvágások pontosságát, mert a csúszóasztal egyenletesen vezeti a keresztvágó keretet.

A mesterek semmit nem bízhatnak a véletlenre, de fontos számukra a minőség, pontosság és egy olyan gépszerkezet, amely állandó megelégedettséget biztosít a Lohmeyer FKS 3 IQ sorozat csúszóasztalos lapszabásgép üzemeltetésekor.

A vágási méret

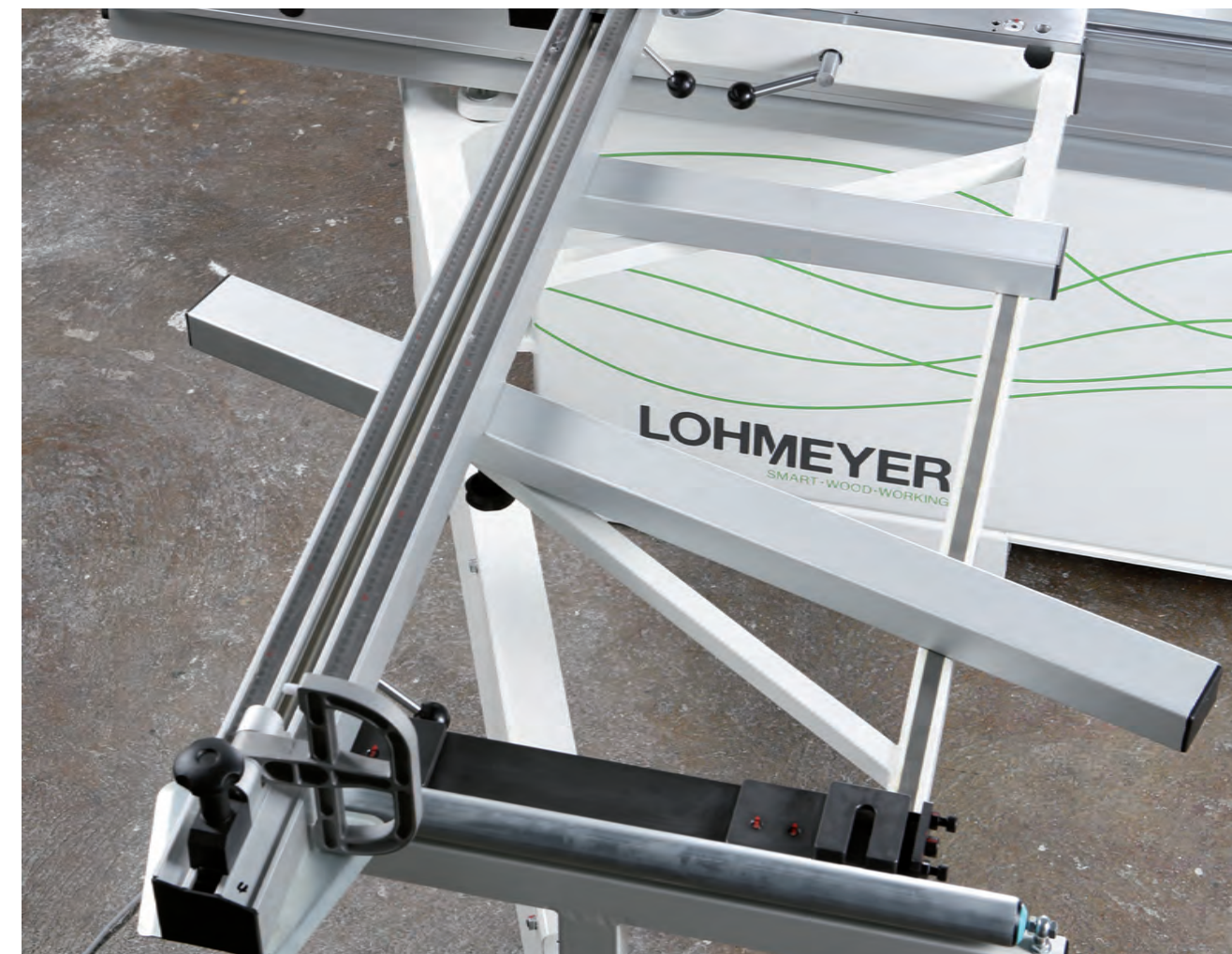

• A munkaasztal hossza

Asztal hossza FKS 320 IQ / FKS 355 IQ: 3200 mm
Ez az alábbi vágóhossz: 3100 mm fűrészlappal
3200 mm fűrészlap nélkül

• Vágás szélesség

Max. vágási szélesség FKS 320 IQ = 1200 mm
Max. vágási szélesség FKS 355 IQ = 1305 mm

• Keresztvonalzó

1900 mm olvasható le az alsó skálán,
3200 mm teleszkópos eszköz, olvasható le a felső skálán

Egy görgő a keresztvágó keret végén segíti az instabil munkadarabok be- és kirakodását.

Párhuzam vezető

Egy vezető - négy alkalmazási mód

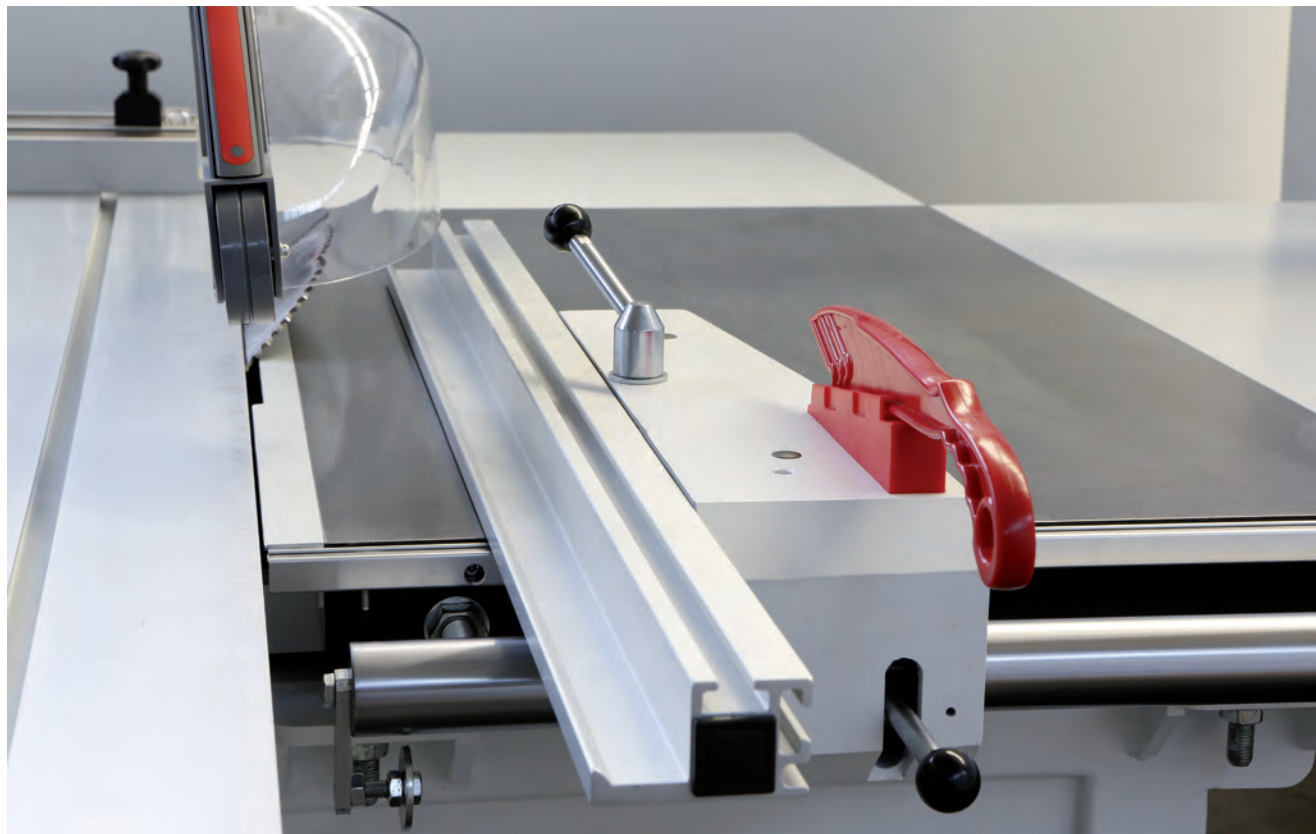

- **Könnyen beállítható**
A vezető könnyen mozgatható. A keményített és csiszolt vezető henger lehetővé teszi a stabilitást.
- **Döntés**
A munkadarab egy kicsivel nagyobb? Nem probléma. Egyszerűen forgassa el a vezetőt egy kicsivel a gép asztalának szintje alá.
- **Billentés - elforgatás**
A keskeny részek vágása könnyebb és biztonságosabb döntött vonalzóval. A billentés után az csak 10 mm magas. A fűrészlap döntése esetén, elegendő hely marad.
- **Pozicionálás**
Pontos pozicionálás a gépasztalban található skála segítségével

- • **Állítható hossz**
- Amikor egy panelből vág azonos méretű munkadarabokat – csak húzza a párhuzam vonalzó vissza, a fűrészlap mögé, és használja a keresztvágó asztalt. Ez kényelmes, precíz és sok időt takaríthat meg.
-



Párhuzam vezető

Elektromosan vezérlésből állítható



Elektromosan állítható vezető vonalzó

+/- 0,1 mm pontosságú. Ez a pormentes burkolatban elhelyezkedő golyós orsó feladata. Gyors és megbízható. A keret elmozdítható az 1305 mm-nél nagyobb és szélesebb munkadarabok könnyű vágása érdekében. A biztonságos terület a fűrészlap előtt 200 mm-rel kezdődik, így megakadályozható, hogy az automatikus keret a döntött fűrészlaphoz kerüljön. 200 mm alatt a vezető automatikusan megáll és a kívánt pozícióba mozog a gomb lenyomásával történő jóváhagyást követően. Ez biztosítja, hogy nem kerül sor kritikus helyzetre a vezető vonalzó és a fűrészlap között.



Fence adjustment +/- 1/10

1317.0

1317.00

FKS 355 IQ

Kereszt vágó asztal



A két görgős kocsi vezeti a keresztszánt. A pontos gyári beállítás biztosítja a fűrészlappal való párhuzamosság pontosságát hosszú éveken keresztül.

A döntött skálák megkönnyítik a mértékek leolvasását. A hézagmentes hajtóegységek könnyen mozgathatók.

A keretvonalzó levehető és a kereszttasztal elülső vagy hátsó oldalára helyezhető.

A pontos keresztkeret könnyen levehető. Még számszámok nélkül is.



Kereszt asztal

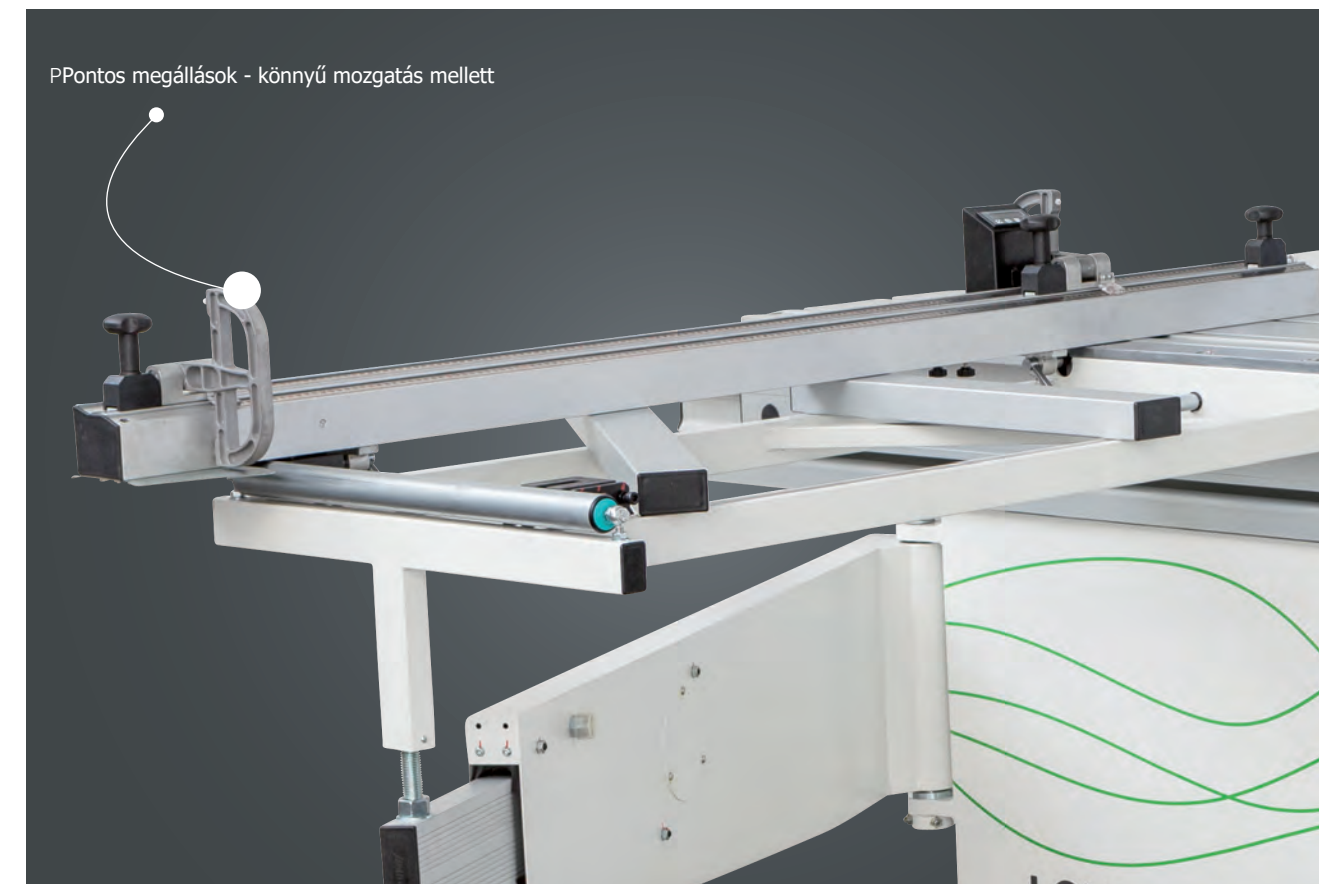

PPontos megállások - könnyű mozgítás mellett

A keresztvágó munkasztal

Az ütköző egy digitális kijelzőeszközzel rendelkezik a pontos beállításhoz nagy ismétlési pontossághoz

A teleszkópos bővítménnyel rendelkező keresztvágó keretet max. 3100 mm-es vágásra tervezték.

A helyes leolvasást a döntött skálák teszik lehetővé. Az ütközők könnyen billenthetők.

A keretvonalzó a kereszttasztal elülső vagy hátsó oldalára helyezhető.



✓ FKS 320 IQ

✓ FKS 355 IQ

A fűrészmű

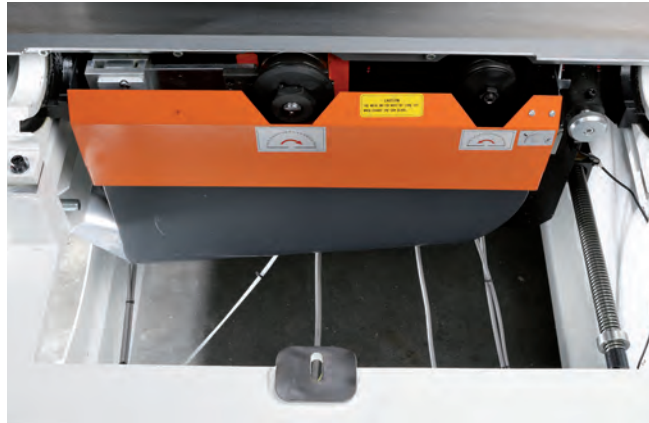

A csúszóasztal mellett a fűrészmű a csúszóasztalos fűrész másik fő eleme.

A Lohmeyer csúszóasztalos fűrész kialakítása biztosítja a magasfokú megbízhatóságot és az egyenletes működést. Ez az Ön számára a következőt jelenti: mindennapos elérhetőséget és a mindennapos famegmunkálásban ügyfelei számára pontosan a kívánt precíziót.

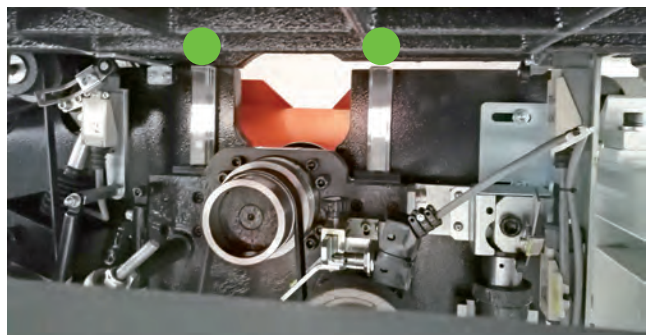

A magasság tartós és megbízható beállítása Portól védett vonalvezetők biztosítják a magasság tartós és pontos beállítását.

Tiszta és biztonságos munkavégzés a felső burkolatnak köszönhetően. Az átlátszó és ergonomikus kialakítású védőfedél a 90°-os fűrészpengével való vágáshoz és a különálló védőfedél a szögletes vágásokhoz gondoskodik a biztonságról, és csökkenti a kezelő pornak és faforgácsnak való kitettségét, a port a keletkezési helyről kiszívva.

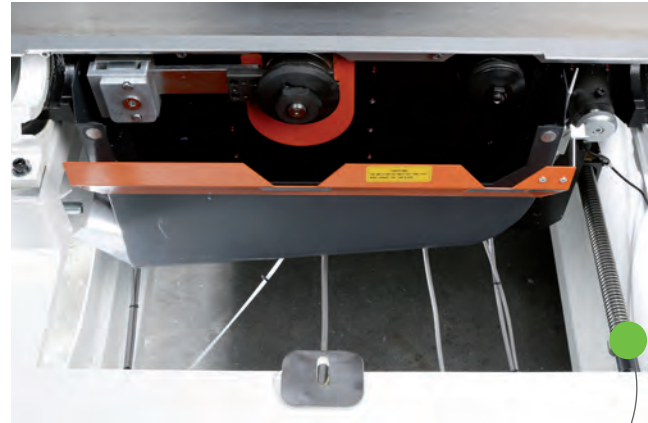

A szögek tartós és megbízható beállítása

A szögbeállító rendszer a szennyezett területen kívül helyezkedik el. A tartósságot és a működés megbízhatóságát így a jól bevált kialakítás biztosítja. Ami jó megoldást eredményez.



✓ FKS 320 IQ

✓ FKS 355 IQ

A gépváz



A szilárd géptest a siker alapja. Ez különösen igaz a csúszóasztal és a fűrészmű alapvető összetevőire. Mindkét egységnek szilárd alagra van szüksége – az alap keretre.

Korszerű lézervágó gépekkel került legyártásra, zárt kialakítású és nagyon merev. Ez biztosítja az FKS 3 IQ sorozat egyenletes működését és stabilitását.

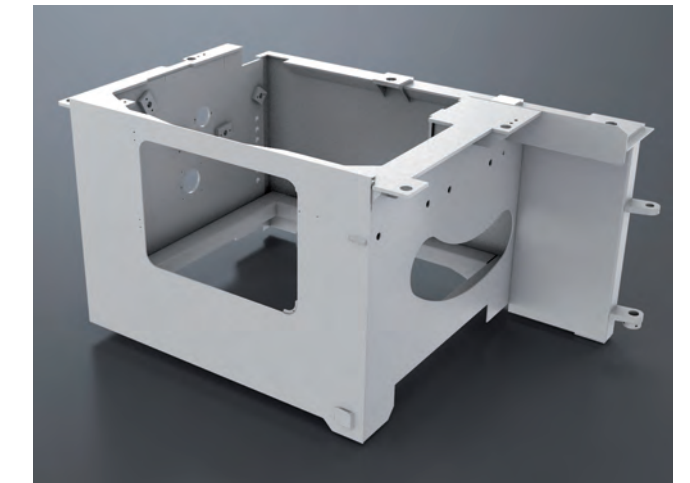

Central lubrication ensures maintenance-free availability over many years

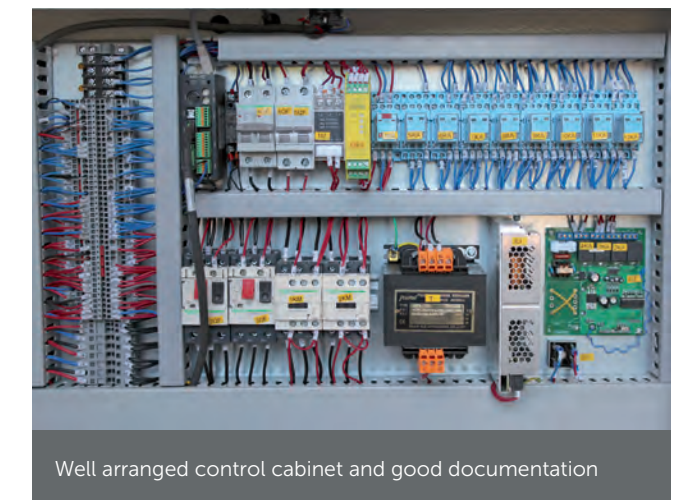

Well arranged control cabinet and good documentation

Szögvonalzó

Egy és kétoldalas változat



Egyoldalas szögvgó

A gérvágó keret lehetővé teszi a gépkezelő számára a keskeny és széles darabok szögek pontos vágását. Szerszámok nélkül könnyen, néhány egyszerű lépésben beállítható és felszerelhető a csúszóasztalra. A keresztvágó asztal a gérvágó keret alá helyezhető a hosszabb és keskenyebb munkadarabok alátámasztása érdekében. A csúszóasztalon található állítható fogantyú ergonomikus és felhasználóbarát működtetést tesz lehetővé.

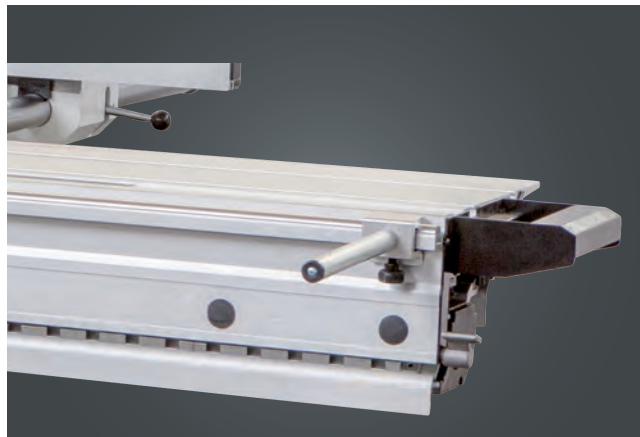

Kétoldalas kialakítás - opció

A kompakt kialakítás és a 12 kg-os könnyű súly azonnal meggyőző. A hasítóék ellenőrzött kialakítása megkönnyíti a kis darabok levágását és csökkenti a forgács mennyiségét. A mellékelt falra szerelhető egységgel a kétoldalú gérvágó keret a falon is elhelyezhető.

Biztonságos ismétlés

Nagyítóval felszerelt skála segíti a hosszúság és szög pozicionálását. A skála hossza 1375 mm. A független ütközőrendszer lehetővé teszi az ismétlést. Gyakran használt szögekhez (5°, 10°, 15°, 22,5°, 30°, 45°, 50°, 60°, 67,5°) lehetőség van a hosszúság korrekciójára.

Pontos kijelző-variációk

A hosszúság és a szög pozíciója a skála és a digitális kijelző segítségével állítható be. A digitális kijelző pontossága 0,01°, a hosszúság pozicionálásakor 0,1 mm. A speciális hosszúságkorrekcióval együtt négy szög menthető el.

Terület igény

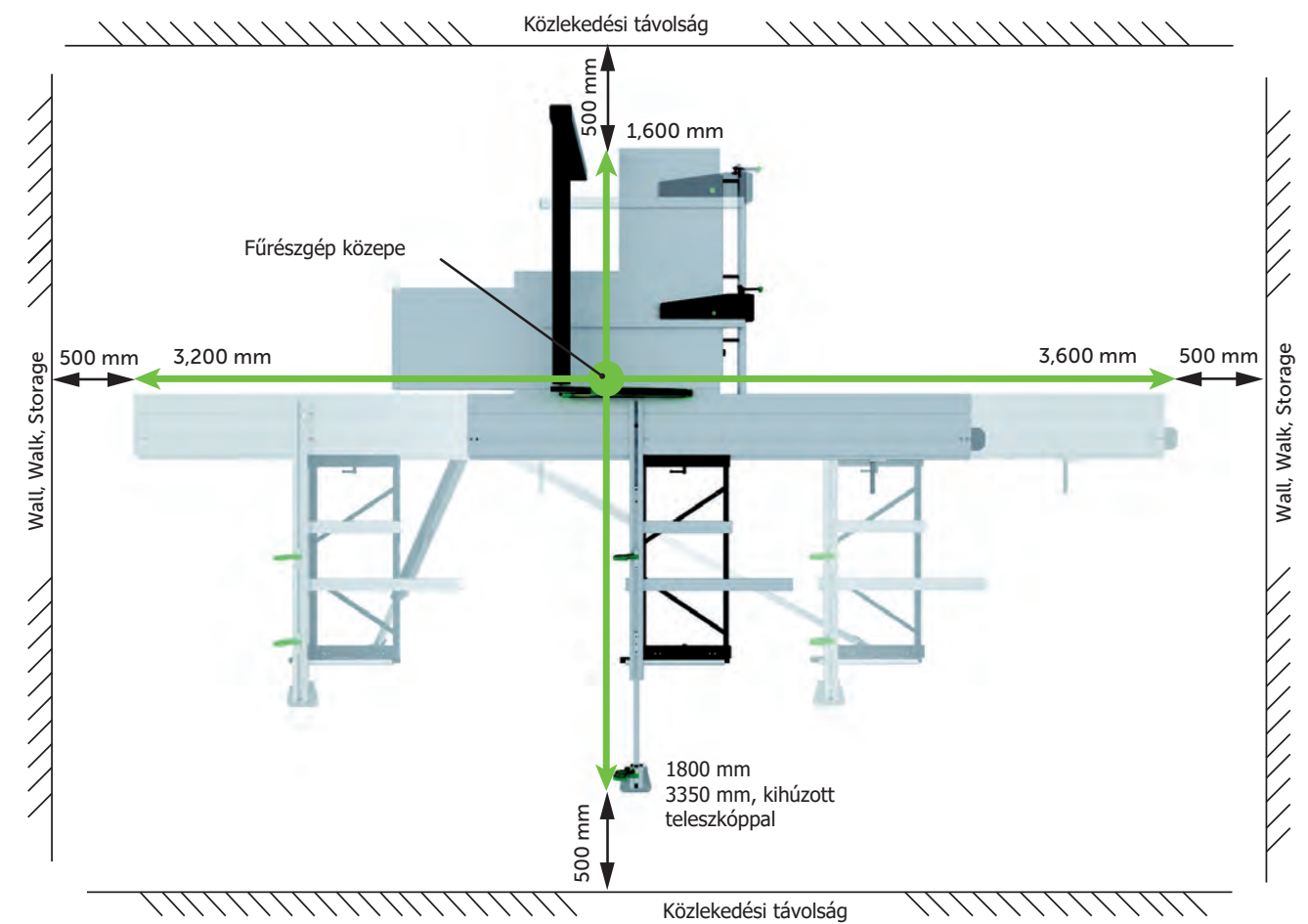

A gép területigénye a csúszóasztal oldalmozgását is figyelembe véve kb. 6800 mm x 3400 mm mind az FKS 320 IQ és FKS 355 IQ esetében.

A nagyméretű munkadarabok felhelyezéséhez és eltávolításához ügyelni kell arra, hogy elegendő hely legyen a gép és a szomszédos berendezések vagy épületek között. Valamint a munkadarabok és maradék darabok lerakásához is kell helyet biztosítani

Az FKS 3 IQ sorozat Tények és adatok dióhéjban

| | FKS 320 IQ | FKS 355 IQ | |
|--------------------------|---|--|------------|
| Fűrészlap átmérő | max. 350 mm / without scoring 400 mm | | |
| Vágás magasság | max. 105 mm / without scoring 115 mm | | |
| Fűrészmű | Vágásmagasság 45° esetén max. 70 mm | | |
| Fordulatszám | 5,200 / 3,800 RPM • manually adjustable | | |
| Motor teljesítmény | 5,5 kW | | |
| Elővágó fűrész | 120 mm | | |
| Fordulatszáma | 9,000 RPM | | |
| elővágó egység | Motor 1,1 kW | | |
| Vezérlése | electrical height adjustment • manual side adjustment | | |
| Munkasztal hossza | 3,200 mm | | |
| Vágás hossz | 3,100 mm / without scoring 3,200 mm | | |
| Feszültség | 400 V • 50 Hz | | |
| Fűrészmű | Dönthetőségt | manuális | elektromos |
| | Magasság emelés | elektromos | elektromos |
| Felső vezérlő panel | - | | ✓ |
| Egyoldals gérvágó feltét | ta csúszó asztalon | a csúszó asztalon | |
| Kereszt vonalzó | 3200 mm-ig | 3200 mm-ig | |
| Párhuzam vezető | 12000 mm-ig | 1305 mm-ig elektromosan, digitálisan vezérlésből állítva | |
| Alaprajz | 3,300 x 3,370 x 1,200 mm | 3,300 x 3,430 x 1,670 mm | |

Wood IQ GmbH Inteligens szervíz háttér



Lapszabász gépet és egyéb, a bútorasztalos iparban használt gépeket illető részletes információért keresse fel az alábbi oldalt: www.lohmeyer-iq.com

LOHMEYER

SMART·WOOD·WORKING

Wood IQ GmbH
Lohmeyer
Robert-Koch-Str. 1
D-97941 Tauberbischofsheim

Tel.: +49 9341 89568-0
Fax: +49 9341 89568-10

www.lohmeyer-iq.com
info@lohmeyer-iq.com

Magyarországi képviselő:
Stonewood Kft
9026 Győr, Gesztenyefa u. 4.
+36 30 960 4572
info@faiparigepek.hu